

TYT
KAMP

SINERJİ

YAYIN DENİZİ

ANALİZLER
ÖZET BİLGİLER
KAZANIM TABLOSU
TEKRAR ETTİREN SORULAR



200 SORUDA
TARİH

Mehmet Ali CEMİLOĞLU / Hülya ÖZATEŞ

SONDAJ



KAREKODU OKUT
VIDEO ÇÖZÜME ULAŞ

(Herhangi bir karekod okuyucu ile okutabilirsiniz.)



2000 SORUDA

TYT
TARİH



1.

İçerik

- Tarih ve Zaman
- İnsanın İlk Dönemleri
- Orta Çağ'da Dünya
- İlk ve Orta Çağlarda Türk Dünyası
- İslam Medeniyetinin Doğuşu
- Türklerin İslamiyet'i Kabulü ve İlk Türk İslam Devletleri



ÖSYM KONU ANALİZİ

	2010	2011	2012	2013	2014	2015	2016	2017	2018	2019	2020	2021
TYT	3	3	4	4	4	4	4	4	4	4	2	2
AYT	12	11	10	12	11	10	11	11	7	7	6	7

2.

İçerik

- Yerleşme ve Devletleşme Sürecinde Selçuklu Türkiyesi
- Beylikten Devlete Osmanlı Siyaseti (1302-1453)
- Devletleşme Sürecinde Savaşçılar ve Askerler
- Beylikten Devlete Osmanlı Medeniyeti
- Dünya Gücü Osmanlı (1453-1595)
- Sultan ve Osmanlı Merkez Teşkilatı
- Klasik Çağda Osmanlı Toplum Düzeni
- Değişen Dünya Dengeleri Karşısında Osmanlı Siyaseti (1595-1774)
- Değişim Çağında Avrupa ve Osmanlı
- Uluslararası İlişkilerde Denge Stratejisi (1774-1914)
- Devrimler Çağında Değişen Devlet-Toplum İlişkileri
- Sermaye ve Emek
- XIX ve XX. yüzyılda Değişen Gündelik Hayat

ÖSYM KONU ANALİZİ

	2010	2011	2012	2013	2014	2015	2016	2017	2018	2019	2020	2021
TYT	5	4	4	4	4	5	4	4	1	1	1	1
AYT	15	18	14	14	13	14	14	13	6	6	7	6

3.

İçerik

- XX. yüzyıl Başlarında Osmanlı Devleti ve Dünya Millî Mücadele
- Millî Mücadele
- Atatürkçülük ve Türk İnkılabı
- İki Savaş Arasındaki Dönemde Türkiye ve Dünya
- II. Dünya Savaşı Sürecinde Türkiye ve Dünya
- II. Dünya Savaşı Sonrasında Türkiye ve Dünya
- Toplumsal Devrim Çağında Dünya ve Türkiye
- XXI. Yüzyılın Eşiğinde Türkiye ve Dünya

ÖSYM KONU ANALİZİ

	2010	2011	2012	2013	2014	2015	2016	2017	2018	2019	2020	2021
TYT	9	10	9	7	7	6	7	7	2	2	2	2
AYT	16	15	20	18	20	20	19	20	8	8	8	8



Sözlük

1815 Viyana Kongresi: 1792 – 1815 yılları arasında gerçekleşen Napolyon Savaşları'ndan sonra bozulan Avrupa haritasını yeniden çizmek ve bozulan dengeyi sağlamak amacıyla İngiltere, Prusya, Rusya ve Avusturya'nın katılımıyla gerçekleşen kongre.

1829 Edirne Antlaşması: Rusya ile imzalanan bu antlaşma ile ilk defa bir azınlık Osmanlı Devleti'nden ayrılarak bağımsız olmuştur. (Yunanistan)

1830 İhtilalleri: Fransa kralının mutlak monarşi rejimini geri getirmek istemesi sonucu Fransa'da başlayan ihtilallerdir.

1833 Hünkâr İskeleyi Antlaşması: Osmanlı Devleti, Rusların koruyuculuğu altına girmiştir. Rusların boğazlar üzerinde etkin olması İngiltere ve Fransa'nın çıkarlarını tehlikeye düşürdüğü için endişelendirmiş ve boğazlar sorunu ortaya çıkmıştır.

1838 Balta Limanı Ticaret Antlaşması: İngiltere, Doğu Akdeniz'de güçlü bir Mehmet Ali Paşa istemediği için Osmanlı'ya yakınlaşmış ve Osmanlı Devleti'nin zor durumundan yararlanarak bu antlaşmayı imzalatmayı başarmıştır. Bu antlaşma ile Osmanlı pazarlarına yabancı mallar egemen olmuş ve Osmanlı, ekonomik yönden dışa bağımlı hâle gelmiştir.

1856 Paris Antlaşması: Bu antlaşma 19. yüzyılda Osmanlı Devleti'nin imzaladığı ilk ve tek kazançlı antlaşmadır.

1908 Reval Görüşmesi: Rus çarı ile İngiliz kralının Estonya'nın başkenti Reval'de bir araya gelerek Osmanlı'nın paylaşılması planlarının görüşülmesi.

31 Mart Olayı: 31 Mart 1325'te (miladi takvime göre 13 nisan 1909'da) meşrutiyet yönetimine karşı çıkan gerici bir isyandır.

93 Harbi: 1877 – 1878 Osmanlı – Rus Savaşı'nın Rumi tarihteki karşılığı. (1293)

Acemi Oğlanlar Ocağı: Kapıkulu ordusuna asker yetiştirmek için kurulan okul.

Aforoz: Hristiyanlıkta kilise tarafından verilen, cemaatten kovma cezası.

Ahilik: Anadolu'da XIII. yüzyılda "Ahi Evran" tarafından esnaf birlikleri olarak yapılandırılmış, sosyo-ekonomik bir teşkilatlanmadır.

Ahmet Cevdet Paşa: Osmanlı Devleti'nin ilk medeni kanunu olarak adlandırılan Mecelle'yi hazırlayan Osmanlı hukukçusudur.

Akıncı: Osmanlılarda, ani vurkaçlarla düşmanın moralini bozan uç süvarileri.

Akli İlimler: Matematik, fen gibi pozitif bilimlerdir.

Alplık: Yiğitlik, kahramanlık.

Amannâme: İslam devletlerinde düşmana güvenlik içinde olduğunu bildirmek üzere verilen belge.

Anadolu Türk Siyasi Birliği: Anadolu'daki Türk devlet ve beyliklerini bir bayrak altında toplama.

Anzak: Australian and New Zealand Army Corps (Avustralya ve Yeni Zelanda Kolordusu) kelimelerinin baş harflerinden oluşur. I. Dünya Savaşı'nda Çanakkale Cephesi'nde İngilizlere destek vermek amacıyla savaşmışlardır.

Arasta: Aynı esnaf grubuna ait dükkânların bir sokak üzerinde karşılıklı sıralandığı yer.

Aristokrasi: İktidarın imtiyazlı ve genellikle soya bağlı bir toplum sınıfının elinde bulunduğu siyasi hükümet şeklidir.

Aristokrat: Siyasi iktidarı elinde bulunduran soylu sınıf.

Arkeoloji: Kazı bilimidir. Tarih öncesi devirlerin araştırılmasında sıklıkla başvurulur.

Arşidük: Avusturya'da prenslere verilen unvan.

Artı ürün: Tarımla geçinen toplumların kuraklık ve kıtlık karşısında önlem almak için fazla üretim gerçekleştirmeleri.

Asâkir-i Mansure-i Muhammediye: II. Mahmut'un 1826'da Yeniçeri Ocağı'nı kaldırdığı zaman yerine kurduğu yeni askerî teşkilat.

Asimile etmek: Farklı kimlikte olanları kendine benzetme siyaseti. Bir milletin başka bir milletin kültür unsurlarını yok ederek kendi kültürünü kabul ettirmesi.

Astronomi: Gök bilimidir.

Atabey: Meliklerin eğitiminden sorumlu olan kişidir.

Atabey: Selçuklularda şehzadelerin eğitilmesi ve bağımsız olarak bir eyaletin yönetimi ile görevli vezir.

Aydınlanma Çağı: 18. yüzyıl Avrupa'sında düşüncenin bütün baskılarından kurtularak aklın kılavuzluğunda bağımsızlığa kavuştuğu dönem.

Azınlık: Bir toplulukta herhangi bir nitelik bakımından ayrı ve ötekilerden sayıca az olanlar.

Babâli Baskını: İktidarda bulunan Hürriyet ve İtilaf Fırkası'nın I. Balkan Savaşı'nda alınan yenilgi sonrasında İttihat ve Terakki Fırkası tarafından düzenlenen bir hükümet darbesi ile devrilmesi olayıdır.

Babihümayun: Topkapı Sarayı'nın üç törensel kapısından biri olan ve birinci avluya geçit veren kapı.

Babüssaade: Divan meydanını, padişahların sarayda selamlık hayatının geçtiği, iç saray teşkilatının ve saray okulunun bulunduğu mekânları içeren ve bu mekânları Enderun avlusuna bağlayan kapı.

Babüselam: Padişahın başka hiç kimsenin atla giremediği ve divan mutfağının bulunduğu orta avluya açılan kapı.

Bac ve Gümrük: Tüccarlardan alınan vergi.

Bâciyân-ı Rum: "Anadolu bacıları" anlamını taşımaktadır. Kadınların teşkilatlanıp gelişmesi için Ahi Evran'ın eşi Fatma bacı dünyanın ilk kadın teşkilatı olan Bâciyân-ı Rum'u kurmuştur.

Baharat Yolu: Hindistan'dan başlayarak İran Körfezi'ne ve Irak üzerinden Suriye limanlarına veya Kızıldeniz yoluyla Süveyş ve Akabe'ye, oradan da kara yoluyla İskenderiye'ye ulaşan yol.

Bahçesaray Antlaşması (1681): Osmanlı Devleti ile Rusya arasında imzalanan ilk resmî antlaşmadır.

Balyos: Venedik'in Bizans ve Osmanlı ülkesindeki elçilerine verilen isim.

Baticılık: Osmanlı İmparatorluğu'nun batı karşısında geri kalmış olduğunu vurgulayarak devletin devamlılığı için her tür alanda batı medeniyetinin örnek alınmasını, Avrupa devletleri ile yakın ve iyi ilişkiler kurulmasını zorunlu gören siyasi düşünce.





Karlofça Antlaşması: Osmanlı Devleti'nin duraklama Devri'nin sona ermesine, Gerileme Devri'nin başlamasına neden olan antlaşma.

Kars İslam Şurası: Gürcü ve Ermenilerin egemenliği altına düşecekleri kuşkusunu duyan bölge halkı, örgütlenerek Kasım 1918'de Kars İslam Şurası'nı oluşturdu. Amaçları Kars, Ardahan ve Batum'un Wilson Prensipleri'nin 12. Maddesi'ne dayanarak Türk vatani olduğunu ispatlamaktı.

Karum: Asur uygarlığının Anadolu'da kurdukları pazar yerleri.

Kasr-ı Şirin Antlaşması: Günümüzde de geçerli olan Türk-İran sınırının temelini oluşturan antlaşma.

Katip Çelebi: Tarih, coğrafya, denizcilik, din, felsefe ve biyografi alanlarında önemli eserler veren 17. yüzyılda yaşamış osmanlı bilgini.

Katoliklik: Papayı dinî lider olarak tanıyan Hristiyan mezhebi.

Kavalalı Mehmet Paşa: Mısır valisidir. Yunan isyanlarının bastırılmaması üzerine II. Mahmut, Kavalalı Mehmet Ali Paşa'dan yardım istemiştir. Şartlı olarak yardımı kabul eden Mehmet Ali paşa, isyanın bastırılmasından sonra beklediği valiliklerin verilmemesini bahane ederek Osmanlı Devleti'ne isyan etmiştir. Kavalalı'nın isyanı Osmanlı Devleti'nin iç sorunuken Avrupalı devletlerin karışmasıyla dış sorun hâline gelmiş ve Mısır'ın kaybedilmesiyle sonuçlanmıştır.

Kayı: Osmanlı Devleti'ni kuran Oğuz boyu.

Kaynak: Tarihî olayların aydınlatılmasında kullanılan her türlü sözlü, yazılı, yazısız, görsel ve işitsel materyallerdir.

Kazasker Mustafa İzzet Efendi: Türk besteci, neyzen, hattat, şair ve devlet adamı. 19. yüzyılda Osmanlı Devleti'nin bilim, sanat ve siyaset dünyasının önemli bir ismidir.

Kazasker: Osmanlı Devleti'nde adalet ve eğitim işlerinden sorumlu olan, ilmiye sınıfının yüksek rütbeli memuru (adalet bakanı).

Kelam: İslam dininin inançla ilgili yönünü inceleyen ilim dalı

Kervansaray: Kervanların ticaret yolları üzerinde kurulan konaklama yeri.

Kethüda: Lonca ile devlet arasındaki ilişkileri düzenleyen kişi.

Kıta Sahanlığı: Hukuki anlamda kıta sahanlığı, kıyı devletinin, kara sularının ötesinde fakat kıyıya bitişik su altı alanlarında egemen haklara sahip olduğu deniz alanına denir.

Kıyas: Daha önce verilmiş hükümlerle karşılaştırma yoluyla karar verme.

Komünizm: İşçi sınıfının sömürülmesine karşı çıkan sistem.

Konargöçer: Göçebe bir hayat süren, bir yere sürekli yerleşmeyen.

Kontluk: Bir derebeyinin yönetiminde bulunan toprak.

Koyunhisar Muharebesi: 1302'de yaşanmış, Osmanlı beyliği ile Bizans arasındaki muharebe.

Kral Yolu: Batı Anadolu'dan Mezopotamya'ya uzanan ticaret yolu.

Kronoloji: Geçmişten günümüze meydana gelen olay ve olguların zamanın tespit edilerek sıralandığı bilim dalıdır.

Kubbealtı: Osmanlı Devleti'nde devlet işlerini görüşmek üzere kubbe vezirlerinin ve görevlilerin toplandığı yer.

Kut: Orta Asya Türk devletlerinde siyasi iktidar kavramı. Hükümdarlık gücü ve yetkisinin tanrı tarafından verildiğine inanılması.

Kutsal Roma İmparatorluğu: 962 - 1806 yılları arasında Almanya - Avusturya bölgesinde hüküm süren Roma'nın mirasına sahip çıkan imparatorluk.

Küçük Kaynarca Antlaşması: Osmanlı Devleti'nin 18. yüzyılda imzaladığı şartları en ağır antlaşmadır.

Külliye: Cami ile birlikte kurulan medrese, kütüphane, hastane gibi yapılar topluluğu.

Kümbet: Anıt mezar.

Lala: Osmanlılarda şehzadelerin yetiştirilmesinden sorumlu görevli.

Lale Devri: Osmanlı Devleti'nin Pasarofça Antlaşması'ndan sonraki dönemde savaştan kaçınma siyaseti izleyerek, yeni fetihler yapmak yerine, elindeki toprakları korumaya çalıştığı, Avrupa'nın siyasetini ve kültürünü anlamaya önem verdiği döneme verilen isim. (1718 - 1730)

Layiha: Herhangi bir konuda bir görüş ve düşünceyi bildiren yazı.

Levni: Lale Devri'nin ünlü minyatür sanatçısıdır.

Liberalizm: kişi özgürlüğü demektir. Daha çok ekonomik alanda özel teşebbüslerin özgürlüğü anlamında kullanılmaktadır.

Lonca: Osmanlı Devleti'nde Müslüman esnaf ve zanaatkarların bağlı bulunduğu kuruluş.

Makyavel: Rönesans hümanizminin önemli isimlerinden ve modern siyaset biliminin kurucularındandır.

Malikâne: Osmanlı Devleti'nde yararlılıkları görülen komutanlara, görevlilere, memurlara ve diğer emeği geçenlere, mülk gibi kullanılmak üzere, kullanılma hakkı devredilen toprak veya çiftlikler.

Manda: Birinci Dünya Savaşı'ndan sonra bazı az gelişmiş ülkeleri, kendi kendilerini yönetecek düzeye erdirtip bağımsızlığa kavuşturuncaya kadar Milletler Cemiyeti adına yönetmek için bazı büyük devletlere verilen vekillik.

Matbuat Nizamnamesi: Osmanlı Devleti'nde bu nizamname ile gazete kapama, para ve hapis cezaları uygulaması başladı.

Mebus: Milletvekili.

Medrese: İslam ülkelerinde genellikle orta ve yüksek öğretimin yapıldığı eğitim kurumu.

Melik: Selçuklularda sultan tarafından bir eyaleti, bölgeyi yönetmekle görevlendirilen hanedan mensubu kişidir.

Menşur: Devlet memuriyetlerine yapılan atamalar için hazırlanan belge.

Merkantilizm: Ülkenin refahını sahip olduğu altın, gümüş vb. değerli madenlere bağlayan, ülkedeki değerli maden yataklarının işletilmesine önem veren ve ihracatı artırıp ithalatı azaltmaya çalışan iktisat öğretisi.

Mesen: Rönesans devrinde fikir ve sanat adamlarını koruyan nüfuzlu kişiler.

Meşrutiyet: Hükümdarlıkla yönetilen bir ülkede hükümdarın başkanlığı altında parlamento yönetimine dayanan hükümet etme biçimi.

Metropol: Bir ülkenin en büyük ve önemli şehri büyükşehir.

Mevali: Emeviler Dönemi'nde Arap olmayan Müslümanlar için kullanılan bir kavramdır.

Mevkuf: Vakfedilen mal.

Mezhep: Bir dinin görüş ve anlayış ayrılıkları sebebiyle ortaya çıkan kollarından her biri.

Sözlük





zamanı sistemli bir şekilde bölümlere ayırmasıdır.

Tarih: Geçmişte yaşamış insan topluluklarının yaşantılarını, kültürlerini, ilişkilerini yer ve zaman göstererek, neden sonuç ilişkisi içerisinde belgelere dayalı olarak inceleyen bilim dalıdır.

Tasavvuf: İslam dininin ahlaki prensiplerini en ince ayrıntısıyla yaşayıp ruh temizliğine odaklanan disiplin.

Teçhizat: Silah dışındaki savaş gereçleri, donatı.

Tedrisat: Öğretim.

Tefsir: Kur'an'ın metninin, Kur'an'da yer alan ayet ve sureleri açıklayarak yorumlama ilmi.

Tekfur: Bizans valisi.

Tekke: İslam ahlakının, tasavvuf ilminin öğretildiği ve tatbik edildiği yer.

Tersane: Gemi yapılan ve onarılan yer.

Tezhip: Altın veya boya ile yapılan kitap bezeme sanatı.

Tezhip: Selçuklular zamanında geliştirilen altın yaldızlı süsleme sanatı.

Thomas More: *Ütopya* adlı yapıtı ile ideal hayali bir ada ülkesinin siyasi sistemini tarif eden ünlü İngiliz düşünür.

Tımar Sistemi: Osmanlı Devleti'nde, geliri maaş karşılığı devlet görevlilerine bırakılan arazi türüdür. Tımar sahibi kişiler başta asker yetiştirmek üzere belirli sorumlulukları yerine getirmeleri karşılığında toprağın sadece gelirine sahip olurdu.

Tımar: Yıllık geliri 20.000 akçeye kadar olan topraklar.

Tımarlı Sipahi: Dirlik sahibinin elde ettiği yıllık gelir üzerinden belirli sayıda yetiştirdiği atlı asker, cebelü.

Tiranlık: Antik Yunan medeniyetinde görülen yönetimi zorla yasal olmayan şekilde ele geçiren liderin yönetimi.

Topkapı Sarayı: Osmanlı İmparatorluğu'nun, devleti idare etmek amaçlı 400 yıl boyunca kullandığı ve osmanlı padişahlarının yaşadığı hem saray hem de idare merkezidir.

Toy: Türk devlet teşkilatında siyasi kültürel ve hukuki ve ekonomik konularda genel kararlar alan kurum. Kurultay.

Töre: Eski Türklerde sözlü hukuk kuralları.

Trablusgarp: Kuzey Afrika'da bugün Libya adı verilen ülkededir. Dünya savaş tarihinde, savaş uçağı ilk kez 1911'de Trablusgarp Savaşı'nda Osmanlı Devleti'ne karşı kullanılmıştır. Mustafa Kemal'in katıldığı ilk savaştır.

Turancılık: Dünyadaki bütün Türkleri tek bir bayrak altında toplama düşüncesine verilen isimdir.

Türbe: Önemli kişilerin mezarlarının bulunduğu oda şeklindeki yapı.

Türkmen: Müslüman oğuz Türklerine denir.

Uç Beyi: Selçuklularda devletin batısında sınır güvenliğini sağlama ve düşman topraklarına akınlar düzenlenmesi için görevlendirilen bey.

Uç: Türk devletlerinde sınır boylarındaki yerleşmelere verilen ad.

Ulufe: Kapıkulu ordusuna üç ayda bir hazineден ödenen maaş.

Ulusçuluk: Ulusun çıkarlarını her şeyin üstünde tutma anlayışı.

Üçlü İtilaf (Anlaşma): 1907'de oluşturulan İngiltere, Fransa ve Rusya'nın bir araya gelmesi.

Üçlü İttifak (Bağlaşma): 1882'de oluşturulan Almanya, Avusturya – Macaristan imparatorluğu ve İtalya'nın bir araya gelmesi.

Sözlük

Ültimatom: Bir devletin, diğer devlete, belirli istekleri ihtiva eden, süreli olan ve istenilen yönde gelişme olmaması halinde savaşa yol açabilen son ihtarı.

Ülüş: Üleşmek fiilinden çıkmış bir isim olup, pay, hisse, nasip, kismet anlamına gelmektedir. Eski Türklerdeki inanca göre Gök Tanrı kağana ülüş (iktisadi güç) bağışlamıştır.

Üniter Devlet: Birlikten yana, merkeziyetçi yönetimi benimseyen devlet sistemidir. Merkezi idarenin üstünlüğüne dayalı ve idari birimlerin tek merkezde toplandığı devlet yapısıdır. Üniter devlette devlet, millet ve ülke tektir. Devleti oluşturan unsurlar bütündür ve bölünemez.

Vakfiye: Vakıf şartlarının neler olduğunu gösteren resmî belge.

Vakıf: Taşınabilir veya taşınamaz bir malın herhangi bir hayır işi için bağışlanması.

Veraset: Mirasta hak sahibi olma.

Vezir-i Azam: Padişahın mutlak vekili olup onun verdiği mührü taşıyan kişi.

Viyana Kongresi: Fransız İhtilali'nin yaymış olduğu ilkeleri engellemek için mutlak monarşi rejimlerini güçlendirmek ve Avrupa'da siyasi dengeyi tekrar sağlamak amacıyla toplanan kongre.

Voltaire: Fransız düşünürdür. Düşünce ve vicdan özgürlüğünü savundu. Kralların ilahi haklara sahip olduğu görüşüne karşı çıktı.

Westphalia Antlaşması: Otuz Yıl Savaşları sonucunda imzalanan bu antlaşma ile Avrupa halkına mezhep seçme özgürlüğü verilmiştir.

Yanyalı Esat Efendi: Lale Devri'nin en önemli ilim ve fikir adamlarındandır. Aristo'nun bazı eserlerini Grekçeden Arapçaya çevirip şerh etmesiyle tanınır. Bilgi ve birikimiyle ulema arasında "muallim-i sâlis" unvanıyla tanınır.

Yeni Çağ: İstanbul'un 1453'te Türkler tarafından fethiyle başlayıp, 1789 Fransız İhtilali'yle sona eren zaman dilimi.

Yeniçeri: Osmanlı ordusunda kapıkulu ocağının muharip sınıfında yer alan piyade askeri.

Yeniçeri Ağası: Kapıkulu ordusunun en büyük komutanı ve divandaki temsilcisi.

Yeniçeri Ocağı: Osmanlı Devleti'nin daimi ve ücretli ordusunun yaya olarak savaşan kısmı olup kapıkulu askeri denilen zümrenin en önemli ve seçkin sınıfı.

Yiğitbaşı: Esnafa verilen cezaları uygulayan kişi.

Yusuf Akçura: *Üç Tarz-ı Siyaset* adlı eserinde Osmanlılık, İslamcılık ve Turancılık akımlarından söz etmiştir. Turancı bir görüşe sahip olan Yusuf Akçura; Türk Derneği'ni kurmuş, *Türk Yurdu* dergisinde yazılar yazmıştır.

Zanaat: Sermayeden çok nitelikli emeğe dayalı, öğrenmenin yanı sıra el becerisi ve ustalık gerektiren meslek.

Zaviye: Dinî ilimlerin, İslam ahlakının ve fen ilimlerinin öğretildiği küçük tekke.

Zeamet: Tımar sistemi içerisinde yıllık geliri 20.000-100.000 akçe arasında olan topraklar.

Zimmi: İslam devleti içinde yaşayan Müslüman olmayan halk.

Zitvatorok Antlaşması: Osmanlı Devleti'nin 1533 İstanbul Antlaşması'yla kazandığı Avusturya karşısındaki üstünlüğünün ve yaptırım gücünün sona erdiği antlaşma.



SORU KAZANIMLARI

1.	9.1.1 Tarih ve Zaman	39.	9.6.4 İlk Türk-İslam Devleti
2.	9.1.1 Tarih ve Zaman	40.	9.6.1 İlk Türk-İslam Devleti
3.	9.1.3 Tarih ve Zaman	41.	9.6.1 İlk Türk-İslam Devleti
4.	9.2.1 İnsanlığın İlk Dönemleri	42.	9.6.2 İlk Türk-İslam Devleti
5.	9.2.2 İnsanlığın İlk Dönemleri	43.	9.6.3 İlk Türk-İslam Devleti
6.	9.2.3 İnsanlığın İlk Dönemleri	44.	9.6.3 İlk Türk-İslam Devleti
7.	9.2.3 İnsanlığın İlk Dönemleri	45.	9.6.5 İlk Türk-İslam Devleti
8.	9.2.3 İnsanlığın İlk Dönemleri	46.	9.6.4 İlk Türk-İslam Devleti
9.	9.2.5 İnsanlığın İlk Dönemleri	47.	9.6.5 İlk Türk-İslam Devleti
10.	9.2.4 İnsanlığın İlk Dönemleri	48.	9.6.5 İlk Türk-İslam Devleti
11.	9.2.4 İnsanlığın İlk Dönemleri	49.	9.6.5 İlk Türk-İslam Devleti
12.	9.2.5 İnsanlığın İlk Dönemleri	50.	9.6.5 İlk Türk-İslam Devleti
13.	9.2.3 İnsanlığın İlk Dönemleri	51.	10.1.2 Yerleşme ve Devletleşme Sürecinde Selçuklu Türkiyesi
14.	9.2.6 İnsanlığın İlk Dönemleri	52.	10.2.6 Türk Devletlerinin Liderlik Mücadelesi
15.	9.3.1 Orta Çağ'da Dünya	53.	10.1.4 Yerleşme ve Devletleşme Sürecinde Selçuklu Türkiyesi
16.	9.3.2 Orta Çağ'da Dünya	54.	10.1.5 Yerleşme ve Devletleşme Sürecinde Selçuklu Türkiyesi
17.	9.3.2 Orta Çağ'da Dünya	55.	10.1.6 Yerleşme ve Devletleşme Sürecinde Selçuklu Türkiyesi
18.	9.3.4 Orta Çağ'da Dünya	56.	10.2.2 Beylikten Devlete Osmanlı Siyaseti
19.	9.4.1 İlk ve Orta Çağ'da Türk Dünyası	57.	10.2.3 Beylikten Devlete Osmanlı Siyaseti
20.	9.4.2 İlk ve Orta Çağ'da Türk Dünyası	58.	10.2.4 Beylikten Devlete Osmanlı Siyaseti
21.	9.4.3 İlk ve Orta Çağ'da Türk Dünyası	59.	10.2.3 Beylikten Devlete Osmanlı Siyaseti
22.	9.4.4 İlk ve Orta Çağ'da Türk Dünyası	60.	10.2.4 Beylikten Devlete Osmanlı Siyaseti
23.	9.4.3 İlk ve Orta Çağ'da Türk Dünyası	61.	10.2.4 Beylikten Devlete Osmanlı Siyaseti
24.	9.4.3 İlk ve Orta Çağ'da Türk Dünyası	62.	10.2.4 Beylikten Devlete Osmanlı Siyaseti
25.	9.4.4 İlk ve Orta Çağ'da Türk Dünyası	63.	10.2.5 Türk Siyasi Birliğini Sağlama Faaliyetleri
26.	9.4.3 İlk ve Orta Çağ'da Türk Dünyası	64.	10.2.6 Beylikten Devlete Osmanlı Siyaseti
27.	9.4.5 İlk ve Orta Çağ'da Türk Dünyası	65.	10.3.1 Devletleşme Sürecinde Savaşçılar ve Askerler
28.	9.4.5 İlk ve Orta Çağ'da Türk Dünyası	66.	10.3.1 Devletleşme Sürecinde Savaşçılar ve Askerler
29.	9.5.1 İslam Medeniyeti'nin Doğuşu	67.	10.3.2 Tımar Sistemi
30.	9.5.2 İslam Medeniyeti'nin Doğuşu	68.	10.3.2 Tımar Sistemi
31.	9.5.2 İslam Medeniyeti'nin Doğuşu	69.	10.3.3 Yeniçeriler ve Devşirme Sistemi
32.	9.5.2 İslam Medeniyeti'nin Doğuşu	70.	10.3.3 Yeniçeriler ve Devşirme Sistemi
33.	9.5.2 İslam Medeniyeti'nin Doğuşu	71.	10.3.3 Yeniçeriler ve Devşirme Sistemi
34.	9.5.5. İslam Medeniyeti'nin Doğuşu	72.	10.4.2 Osmanlı Devletinde Askerî Sınıf
35.	9.5.3 İslam Medeniyeti'nin Doğuşu	73.	10.4.2 Osmanlı Devletinde Askerî Sınıf
36.	9.5.4 İslam Medeniyeti'nin Doğuşu	74.	10.4.2 Osmanlı Devletinde Askerî Sınıf
37.	9.6.3 İlk Türk-İslam Devleti	75.	10.4.3 Beylikten Devlete Osmanlı Medeniyeti
38.	9.5.5. İslam Medeniyeti'nin Doğuşu	76.	10.4.4 Beylikten Devlete Osmanlı Medeniyeti

SORU KAZANIMLARI

77.	10.4.4 Beylikten Devlete Osmanlı Medeniyeti	108.	11.2.3 Değişen Dünya Dengeleri Karşısında Osmanlı Siyaseti
78.	10.4.4 Beylikten Devlete Osmanlı Medeniyeti	109.	11.3.2 Uluslararası İlişkilerde Denge Stratejisi
79.	10.5.1 Dünya Gücü Osmanlı	110.	11.3.2 Uluslararası İlişkilerde Denge Stratejisi
80.	10.5.1 Dünya Gücü Osmanlı	111.	11.3.2 Uluslararası İlişkilerde Denge Stratejisi
81.	10.5.2 Dünya Gücü Osmanlı	112.	11.3.4 Uluslararası İlişkilerde Denge Stratejisi
82.	10.5.2 Dünya Gücü Osmanlı	113.	11.3.3 Uluslararası İlişkilerde Denge Stratejisi
83.	10.5.3 İslam Dünyası Liderliği	114.	11.3.3 Uluslararası İlişkilerde Denge Stratejisi
84.	10.5.3 İslam Dünyası Liderliği	115.	11.2.3 Osmanlı Devleti İdari ve Toplum Düzenindeki Çözümleri Önleme Çabaları
85.	10.5.2 Dünya Gücü Osmanlı	116.	11.2.3 Osmanlı Devleti'nde İsyanlar ve Düzeni Koruma Çabaları
86.	10.5.3 İslam Dünyası Liderliği	117.	11.3.1 Uluslararası İlişkilerde Denge Stratejisi
87.	10.5.6 Uluslararası İlişkilerde Denge Stratejisi	118.	11.3.1 Uluslararası İlişkilerde Denge Stratejisi
88.	10.5.5 Gücün Zirvesinde Osmanlı	119.	11.2.1 Değişim Çağında Avrupa ve Osmanlı
89.	10.5.4 Dünya Gücü Osmanlı	120.	11.2.1 Değişim Çağında Avrupa ve Osmanlı
90.	10.5.6 Dünya Gücü Osmanlı	121.	11.5.1 Sermaye ve Emek
91.	10.5.6 Dünya Gücü Osmanlı	122.	11.4.4 Devrimler Çağında Değişen Devlet-Toplum İlişkileri
92.	10.6.1 Sultan ve Osmanlı Merkez Teşkilatı	123.	11.4.4 Devrimler Çağında Değişen Devlet-Toplum İlişkileri
93.	10.6.1 Sultan ve Osmanlı Merkez Teşkilatı	124.	11.5.2 Sermaye ve Emek
94.	10.6.2 Sultan ve Osmanlı Merkez Teşkilatı	125.	11.4.4 Uluslararası İlişkilerde Denge Stratejisi
95.	10.6.2 Sultan ve Osmanlı Merkez Teşkilatı	126.	11.4.5 Devrimler Çağında Değişen Devlet ve Toplum İlişkisi
96.	10.7.1 Klasik Çağda Osmanlı Toplum Düzeni	127.	11.4.5 Devrimler Çağında Değişen Devlet ve Toplum İlişkisi
97.	10.7.3 Klasik Çağda Osmanlı Toplum Düzeni	128.	11.5.3 Sermaye ve Emek
98.	10.7.3 Klasik Çağda Osmanlı Toplum Düzeni	129.	11.3.2. Uluslararası İlişkilerde Denge Stratejisi
99.	10.7.4 Klasik Çağda Osmanlı Toplum Düzeni	130.	11.5.2 Sermaye ve Emek
100.	10.7.5 Klasik Çağda Osmanlı Toplum Düzeni	131.	11.5.2 Sermaye ve Emek
101.	10.7.3 Klasik Çağda Osmanlı Toplum Düzeni	132.	11.5.2 Sermaye ve Emek
102.	11.1.1 Değişen Dünya Dengeleri Karşısında Osmanlı Siyaseti	133.	11.5.3 Sermaye ve Emek
103.	11.1.1 Değişen Dünya Dengeleri Karşısında Osmanlı Siyaseti	134.	11.6.2 XIX ve XX. Yüzyılda Değişen Gündelik Hayat
104.	11.1.3 Değişen Dünya Dengeleri Karşısında Osmanlı Siyaseti	135.	11.6.1 XIX ve XX. Yüzyılda Değişen Gündelik Hayat
105.	11.1.2 Değişen Dünya Dengeleri Karşısında Osmanlı Siyaseti	136.	11.4.1 Devrimler Çağında Değişen Devlet Toplum İlişkisi
106.	11.1.3 Değişen Dünya Dengeleri Karşısında Osmanlı Siyaseti	137.	11.3.1 Uluslararası İlişkilerde Denge Stratejisi
107.	11.1.1 Değişen Dünya Dengeleri Karşısında Osmanlı Siyaseti	138.	11.5.1 Sermaye ve Emek

SORU KAZANIMLARI

139.	11.1.3 Değişen Dünya Dengeleri Karşısında Osmanlı Siyaseti	170.	12.2.6 Millî Mücadele
140.	11.4.1 Devrimler Çağında Değişen Devlet-Toplum İlişkileri	171.	12.3.1 Atatürkçülük ve Türk İnkıpları
141.	11.4.1 Devrimler Çağında Değişen Devlet-Toplum İlişkileri	172.	12.3.8 Atatürkçülük ve Türk İnkılabı
142.	11.1.3 Değişen Dünya Dengeleri Karşısında Osmanlı Siyaseti	173.	12.3.8 Atatürkçülük ve Türk İnkılabı
143.	11.4.1 Devrimler Çağında Değişen Devlet-Toplum İlişkileri	174.	12.3.8 Atatürkçülük ve Türk İnkılabı
144.	11.2.3. Osmanlı Devleti'nde İsyanlar ve Düzenli Koruma Çabaları	175.	12.3.8 Atatürkçülük ve Türk İnkılabı
145.	11.1.4 Değişen Dünya Dengeleri Karşısında Osmanlı Siyaseti	176.	12.3.8 Atatürkçülük ve Türk İnkılabı
146.	11.3.4 Uluslararası İlişkilerde Denge Stratejisi	177.	12.3.8 Atatürkçülük ve Türk İnkılabı
147.	11.2.2 Değişim Çağında Avrupa ve Osmanlı Devleti	178.	12.3.2 Atatürkçülük ve Türk İnkılabı
148.	11.1.4 Değişen Dünya Dengeleri Karşısında Osmanlı Siyaseti	179.	12.3.5 Eğitim ve Kültür Alanında Yapılan İnkılaplar
149.	11.1.3 Değişen Dünya Dengeleri Karşısında Osmanlı Siyaseti	180.	12.3.6 Toplumsal Alanda Yapılan İnkılaplar
150.	11.4.2 Devrimler Çağında Değişen Devlet-Toplum İlişkileri	181.	12.3.3 Atatürkçülük ve Türk İnkılabı
151.	11.4.4 Devrimler Çağında Değişen Devlet-Toplum İlişkileri	182.	12.4.2 İki Savaş Arası Dönemde Türkiye ve Dünya
152.	12.2.1 Millî Mücadele	183.	12.3.6 Atatürkçülük ve Türk İnkılabı
153.	12.1.3 XX. Yüzyıl Başlarında Osmanlı Devleti ve Dünya	184.	12.4.1 İki Savaş Arası Dönemde Türkiye ve Dünya
154.	12.1.3 XX. Yüzyıl Başlarında Osmanlı Devleti ve Dünya	185.	12.4.2 İki Savaş Arası Dönemde Türkiye ve Dünya
155.	12.1.3 XX. Yüzyıl Başlarında Osmanlı Devleti ve Dünya	186.	12.4.3 İki Savaş Arası Dönemde Türkiye ve Dünya
156.	12.1.4 Yüzyıl Başlarında Osmanlı Devleti ve Dünya	187.	12.4.2 İki Savaş Arası Dönemde Türkiye ve Dünya
157.	12.1.4 Yüzyıl Başlarında Osmanlı Devleti ve Dünya	188.	12.4.3 İki Savaş Arası Dönemde Türkiye ve Dünya
158.	12.2.1 Millî Mücadele	189.	12.6.1 II. Dünya Savaşı Sonrasında Türkiye ve Dünya
159.	12.2.1 Millî Mücadele	190.	12.4.2 İki Savaş Arası Dönemde Türkiye ve Dünya
160.	12.2.1 Millî Mücadele	191.	12.6.2. İki Savaş Arası Dönemde Türkiye ve Dünya
161.	12.2.5 Millî Mücadele	192.	12.4.3 İki Savaş Arası Dönemde Türkiye ve Dünya
162.	12.2.2 Millî Mücadele	193.	12.6.3. 1950'li Yıllarda Türkiye
163.	12.2.2 Millî Mücadele	194.	12.7.3. 1960 Sonrası Türkiyede Yaşanan Siyasi, Ekonomik ve Sosyal Gelişmeler
164.	12.2.4 Millî Mücadele	195.	12.7.3 1960 Sonrası Türkiyede Yaşanan Siyasi, Ekonomik ve Sosyal Gelişmeler
165.	12.2.2 Millî Mücadele	196.	12.8.1 1990 Sonra Türkiye'deki Gelişmeler
166.	12.2.5 Millî Mücadele	197.	12.8.2 1990 Sonrası Dünyadaki Gelişmeler
167.	12.2.5 Millî Mücadele	198.	12.8.2 1990 Sonrası Dünyadaki Gelişmeler
168.	12.2.5 Millî Mücadele	199.	12.13.3 Küreselleşen Dünya
169.	12.2.6 Millî Mücadele	200.	12.13.3 Küreselleşen Dünya

1. "Geçmiş, tanım gereği artık hiçbir şeyin değiştiremeyeceği bir veridir. Fakat geçmişin bilgisi sürekli olarak değişen ve mükemmelleşen, gelişme hâlinde olan bir şeydir. Bundan kuşku duyanlara, bir asırdan beri gözlerimizin önünde cereyan eden gelişmeleri hatırlatmak yeterli olacaktır."

Marc Bloch

Bu metinde tarih biliminin aşağıdaki özelliklerinden hangisi vurgulanmıştır?

- A) Deney ve gözlem yapılamayacağı
B) Tarihi bilgilerin yeni belgelerle değişebileceği
C) Olaylar arasında neden-sonuç ilişkisi olduğu
D) İnsan faaliyetlerini konu edindiği
E) Olayların objektif incelendiği

3. Türklerin tarih boyunca birçok takvim kullandığını anlatan Aslı Öğretmen öğrencilerine bu takvimlerden birinin özelliklerini vererek ismini sormuştur:

- Osmanlı Devleti'nde mali işlerin düzenlenmesi amacıyla kullanılmıştır.
- Güneş yılı esasına dayanan takvimdir.

Aşağıdaki öğrencilerden hangisi Aslı Öğretmen'in sorusuna doğru yanıt vermiştir?

- A) Arda → Miladi takvim
B) Hüseyin → 12 Hayvanlı Türk Takvimi
C) Berrak → Celali takvim
D) Sinan → Hicri takvim
E) Zeynep → Rumi takvim

2.

"Kırgızlar, kışın samur ve kunduz derileri giyerlermiş. Reisleri kışın keçe şapka ve yazın da altın düğmeli bir nevi şapka giyermiş. Keçeleri birleştirerek reisleri için çok büyük bir otağ kurarlarmış. Düğünleri çok büyük olurmuş. Bazan bin koyun kadar hediye verilirmiş. Ölülerin etrafını çevirip ağlarlar ve sonra da onu yakarlarmış."

Bahaeddin Ögel

İslamiyet'ten Önce Türk Kültür Tarihi

Bu araştırmada tarih bilimine aşağıdaki bilim dallarından hangisinin katkısı sağladığı söylenebilir?

- A) Epigrafya
B) Paleografya
C) Nüvizmatik
D) Etnografya
E) Diplomatik

4.



"UNESCO Dünya Mirası" listesine alınan Göbeklitepe'de yapılan kazılar sonucunda; taş aletler, heykeller ve bitki kalıntıları bulunmuştur. Bölgede konut özelliği taşımayan, dini ve ibadet amaçlı yapılar ortaya çıkarılmıştır.

Buna göre Göbeklitepe'deki bulguların;

- I. bölgenin tarih çağlarına geçtiği,
II. mimarinin geliştiği,
III. yerleşik yaşamın başladığı

yargılarından hangilerini doğruladığı söylenebilir?

- A) Yalnız I
B) Yalnız II
C) Yalnız III
D) I ve II
E) I, II ve III

44. Gaznelilerin;

- I. İslamiyet'i Hindistan'da yaymaları,
- II. Abbasi halifesini Şiiilerin baskısından korumaları,
- III. Selçuklularla Dandanakan Savaşı'nı yapmaları

gelişmelerinden hangileri İslam dünyasında koruyucu olduklarını ve prestijlerini artırdıklarını kanıtlamaktadır?

- A) Yalnız I B) Yalnız II C) Yalnız III
D) I ve II E) I, II ve III

45.



Yusuf Has Hacip tarafından yazılan *Kutadgu Bilig* (Mutluluk Veren Bilgi) siyasetname ya da nasihatname olarak değerlendirilir. Uygur kültür havzasında ortaya çıkmıştır. Türk-İslam edebiyatının günümüze kadar ulaşan ilk eseridir. 1070'te Doğu Karahanlı Hükümdarı Tamgaç Uluğ Buğra Han'a sunulmuştur.

Kutadgu Bilig'e ait bu bilgilere göre aşağıdakilerden hangisine ulaşamaz?

- A) Türk dilinde yazılmıştır.
- B) Yusuf Has Hacip'in ilk eseridir.
- C) Eser Türk-İslam kültürünün sentezidir.
- D) İdeal devlet anlayışına yönelik nasihatler içerir.
- E) XI. yy.da yazılmıştır.

46.

Dandanakan Savaşı	Pasinler Savaşı	Malazgirt Savaşı
-------------------	-----------------	------------------

Büyük Selçuklu Devleti'nin kuruluşunda ve yükselmesinde etkili olan bu savaşların ortak özelliği aşağıdaki-lerden hangisidir?

- A) Gaza amacı taşıyan savaşlardır.
- B) Bizansla yapılan mücadelelerdir.
- C) Anadolu'nun Türkleşmesinde etkili olmuşlardır.
- D) İslamiyet'in yayılmasını sağlamışlardır.
- E) Büyük Selçuklu Devleti'nin galibiyetiyle sonuçlanmıştır.

47.

Büyük Selçuklu Devleti'nin yıkılmasıyla topraklarında Irak Selçukluları, Kirman Selçukluları, Suriye Selçukluları ve Türkiye Selçukluları adıyla devletler ortaya çıkmıştır.

Bu durumun aşağıdaki unsurlardan hangisiyle ilişkili olduğu söylenebilir?

- A) Veraset anlayışı
- B) Ekonomik yapı
- C) Gaza anlayışı
- D) Kültürel gelişimi
- E) Sosyal hayat

48.

Büyük Selçuklu Devleti'nde sultan adına para bastırılır, ülkenin her tarafında adına hutbe okunur ve fermanlara sultanın tuğrası çekilirdi.

Bu durum aşağıdakilerden hangisini kanıtlar?

- A) Ekonomik zenginliğini
- B) Bağımsız devlet anlayışını
- C) Sınırlarını genişlettiğini
- D) Anadolu'da siyasi birliğin sağlandığını
- E) Türk devlet geleneklerini devam ettirdiğini

62. Balkanlarda iskân politikası uygulayan Osmanlılarda, iskâna öncülük edenler arasında gaziler, aşiret reisleri ve aşiret mensupları, akıncı beyleri, dervişler ve tımarlı sipahiler olmuştur. Anadolu'nun dinî ve iktisadi hayatında önemli yer tutan Gaziyânı Rûm, Ahiyân-ı Rûm, Abdalân-ı Rûm ve Baciyân-ı Rûm gibi zümreler, Rumeli'nin fethinden sonra gönüllü olarak bölgenin İslamlaşmasını ve imarını sağlamıştır.

Buna göre aşağıdakilerden hangisi Osmanlı Devleti'nin amaçları arasında yer almaz?

- A) İslam dininin etkinlik alanını genişletmek
- B) Balkanlarda kalıcı yerleşmeyi sağlamak
- C) Panslavizm politikasını gerçekleştirmek
- D) Balkan topraklarını yurt edinmek
- E) Devletin sınırlarını genişletmek

63. Osmanlılarda, beyliklere karşı izlenen politikardan birisi de ele geçirilen önemli beyliklerin merkezine bir şehzadenin sancakbeyi olarak gönderilmesidir.

Osmanlı Devleti'nin bu uygulamasından hareketle aşağıdaki yargılardan hangisine ulaşılamaz?

- A) Şehzadelerin yönetimde tecrübe kazanması amaçlanmıştır.
- B) Halkın Osmanlı Devleti'ne ısındırılması hedeflenmiştir.
- C) Ele geçirilen beyliklerin elden çıkmasının önüne geçilmek istenmiştir.
- D) Tahrir çalışmalarının düzenli yapılması hedeflenmiştir.
- E) Anadolu Türk siyasi birliğini sağlamaya yönelik çalışmalar yapılmıştır.

64.



- Ankara Savaşı (1402) ■ Bizans İmparatorluğu ■ Ceneviz Kolonisi
- 1402 Ankara Savaşı'na kadar Osmanlı Devleti ■ Venedikliler

Yıldırım Bayezid Dönemi Osmanlı Sınırları



Ankara Savaşı Sonrası Osmanlı Sınırları

Bu haritalara göre aşağıdakilerden hangisine ulaşılamaz?

- A) Anadolu Türk siyasi birliği zarar görmüştür.
- B) Osmanlı hâkimiyet sahası daralmıştır.
- C) Osmanlı Devleti'nin toplam nüfusu azalmıştır.
- D) Osmanlı Devleti'nde taht kavgaları yaşanmıştır.
- E) Memlûkluların faaliyet alanı genişlemiştir.

104. Otuz Yıl Savaşları'nın nedenlerinden biri Habsburg Hanedanı'nın Avrupa'da tek hâkim güç olma isteğidir. Topraklarını evlilik veya veraset yoluyla günden güne artıran Habsburgların, Avrupa'daki genişleme siyaseti, başta Fransa olmak üzere bölgedeki devlet ve prensliklerin başkaldırmasına neden olmuştur. İkinci sebep ise Martin Luther'in başlattığı Protestanlık hareketidir.

Buna göre Otuz Yıl Savaşları'yla ilgili olarak;

- I. Habsburgların faaliyetlerinin Avrupa kıtasında sorunlara neden olduğu,
- II. Habsburgların hâkimiyet sahasını genişletmek istediği,
- III. Martin Luther'in dış destek aldığı

ifadelerinden hangileri söylenebilir?

- A) Yalnız I B) Yalnız II C) I ve II
D) I ve III E) II ve III



XVII. yüzyılda Osmanlı Devleti'nin sınırlarını gösteren haritaya göre;

- I. Karadeniz'i Türk gölü yapmıştır.
- II. Kızıldeniz iç deniz olmuştur.
- III. Doğu Akdeniz hâkimiyetini sağlamıştır.

yargılarından hangileri doğrudur?

- A) Yalnız III B) I ve II C) I ve III
D) II ve III E) I, II ve III

106.



İstanbul'un Fethi'nden sonra Bizanslı bilginlerin İtalya'ya göç etmesi

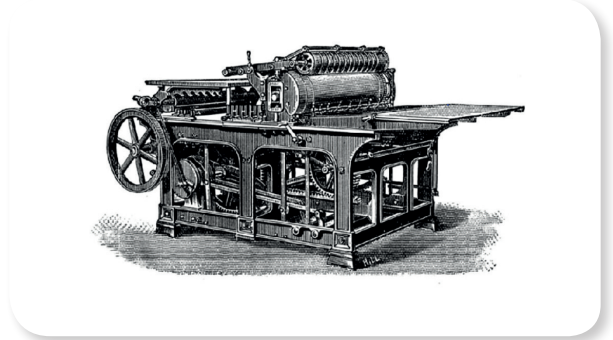

Kâğıt ve matbanın Avrupa'da kullanılmaya başlanması



Avrupa'nın, Endülüs Emevi Devleti ve Sicilya aracılığı ile İslam uygarlığının tanınması

Görsellerde verilen gelişmeler Avrupa'da aşağıdaki durumlarından hangisine yol açmıştır?

- A) Rönesans
B) Reform
C) Coğrafi Keşifler
D) Otuz Yıl Savaşları
E) Ulus devletlerin ortaya çıkışı

142. Otuz Yıl Savaşları dinî gerekçelerle başlamış Katolik ve Protestan birlikleri arasındaki savaş olarak seyretmiştir. Ancak zaman içinde din faktörü önem kaybetmiş ve siyasi sebepler ön plana çıkmıştır.

Aşağıdaki gelişmelerden hangisi Otuz Yıl Savaşları'nda dinî sebepler yerini zamanla siyasi sebeplere bıraktığına kanıttır?

- A) Fransa'nın Protestan ittifakına dahil olması
- B) Savaşta başlangıçta Katoliklerin üstün gelmesi
- C) Westphalia Antlaşması'nın papanın onayına sunulması
- D) Konferans diplomasisine esin kaynağı oluşturması
- E) Kutsal Roma Germen İmparatorluğu'nun Katolik birliğinde yer alması

144. Büyük kaçgun sırasında köylüler merkeze ilettiği şikâyetlerde zalimlerden kurtulmazlarsa "terk-i diyar" eyleyeceklerini bildirmiştir. Bu şikâyetlerin hakikat olduğu 1603'teki olaylarda görülmüş ve bu tarihte, Anadolu köylüsünün büyük bir kısmı mallarını ve hayvanlarını bile yanlarına almadan köylerini terk etmiştir.

Bu durum aşağıdaki nüfus hareketlerinden hangisine örnektir?

- A) Yatay hareketlilik
- B) Dikey hareketlilik
- C) Tehcir
- D) Mübadele
- E) İskân

143.



XVIII. yüzyıl sömürgeciliğin gelişimi haritasını öğrencileriyle paylaşan tarih öğretmeni öğrencilerinden aşağıdaki devletleri haritaya yerleştirmesini istemiştir.

Bu durumda aşağıdakilerden hangisi haritada yer almaz?

- A) Portekiz
- B) İngiltere
- C) Hollanda
- D) İsveç
- E) İspanya

YAYIN DENİZİ PRO

145.



Kadirga



Kalyon

Osmanlı donanmasında kullanılan kadirga ve kalyon ile ilgili olarak aşağıda verilenlerden hangisi yanlıştır?

- A) Kalyonlar rüzgârlı havalarda daha hızlı yol alır.
- B) Kadirgaların manevra kabiliyetleri daha yüksektir.
- C) Kalyonlar yaz mevsiminin uzun sürmesi nedeniyle Akdeniz iklimine uygun değildir.
- D) Kadirgalar okyanus iklimine, açık denizlere daha uygun gemilerdir.
- E) Kadirgalarda daha çok insan gücüne ihtiyaç duyulur.

185. Türkiye'deki yabancı okullar sorunu, Türk-Fransız ilişkilerini etkileyen bir meseledir. Türk hükûmetinin hazırladığı Tevhid-i Tedrisat Kanunu'na göre yabancı okulların tümünde Türkçe, tarih ve coğrafya dersleri Türk öğretmenler tarafından ve Türkçe okutulacaktır. Fransa'nın bu duruma ısrarlı itirazlarına rağmen Türkiye konuyu iç meselesi sayarak tutumundan hiçbir ödün vermeden uygulamalarına devam etmiştir.

Türkiye'nin bu tutumu Türk Devleti'nin;

- I. ulusçuluk anlayışı içinde hareket etme,
- II. yabancı devletlerin ülkesindeki etkinliğini azaltma,
- III. egemen devlet olma

özelliklerinden hangilerine dayandırılabilir?



- A) Yalnız I B) Yalnız II C) I ve II
D) II ve III E) I, II ve III

186. II. Dünya Savaşı'ndan sonra barışın korunması ve sürekliliğinin sağlanması amacıyla Birleşmiş Milletler teşkilatı kurulmuştur. Bu teşkilatın organlarından olan Güvenlik Konseyi'nin 15 üyesi bulunmaktadır. Bu üye devletlerden 10 tanesi iki yıllık süre için seçilirken diğer 5 üye devlet (ABD, Rusya, Çin, İngiltere, Fransa) daimi üye konumundadır.

Bu durum teşkilatın, aşağıdakilerden özellikle hangisine doğrudan aykırı hareket ettiğine kanıt olarak gösterilebilir?

- A) Teşkilat organları arasındaki uyuma
- B) Üye devletlerin bağımsızlığına
- C) Uluslararası silahsızlanmaya
- D) Üye devletlerin eşitliği ilkesine
- E) Uluslararası barışın korunmasına

187.

Adana-Mersin demir yolunun millileştirilmesi	○ ○	 Yunanistan
Patrikhane meselesi	○ ○	 İngiltere
Musul sorunu	○ ○	 Fransa

Atatürk Dönemi Türk Dış Politikası'nda yaşanan gelişmeler ilişkili oldukları devletlerle eşleştirildiğinde aşağıdakilerden hangisi doğru olur?

A) 

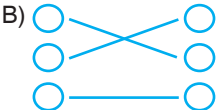
B) 

C) 

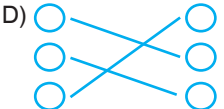
D) 

E) 